

construction à double disque
couple transmissible très élevé



24-1

Caractéristiques

- Couple transmissible très élevé
- Couple transmissible de 18 Nm à 156 100 Nm
- Serrage des vis avec une clé dynamométrique
- Démontage facile sans vis d'extraction
- Centre l'arbre creux ou le moyeu sur l'arbre plein
- Pour arbre creux ou moyeux de diamètres extérieurs de 14 mm à 190 mm

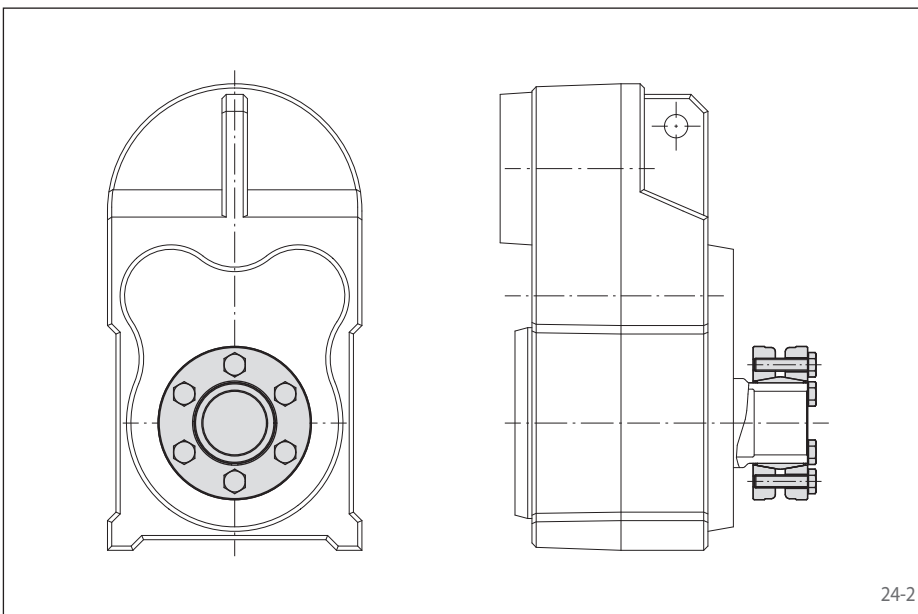

24-2

Exemple d'application

Assemblage sans jeu de l'arbre creux d'un réducteur sur l'arbre plein de la machine avec une frette d'assemblage RLK 603 S. Cette liaison sans jeu réduit les risques de corrosion et peut être facilement démontée après une longue période de service.

Couples transmissibles et forces axiales

Les couples transmissibles et les forces axiales présentés sur la page suivante sont fonction des tolérances, caractéristiques de surface et de matières suivantes. Veuillez nous contacter en cas de données différentes.

Tolérances

d_w		Alésage de l'arbre creux ISO	Arbre plein ISO	Jeu de montage	
> mm	≤ mm			min. mm	max. mm
6	10	H7	h6	0	0,024
10	18			0	0,029
18	30			0	0,034
30	50			0	0,041
50	80			0	0,049
80	120			0	0,057
120	150			0	0,065
150	180	H7	g6	0,014	0,079
180	250			0,015	0,090
250	315			0,017	0,101
315	400			0,018	0,111

D'autres configurations d'assemblage peuvent être sélectionnées, satisfaisant également le jeu préconisé entre les arbres creux et plein.

Surfaces

La rugosité moyenne des surfaces en contact entre l'arbre creux et l'arbre plein est $R_z = 10 \dots 25 \mu\text{m}$.

Matières

Les caractéristiques à appliquer à l'arbre creux comme à l'arbre plein sont:

- Limite élastique $R_e \geq 340 \text{ N/mm}^2$
- Module E d'élasticité ca. 206 kN/mm^2

Montage

Veuillez respecter les instructions de montage et d'utilisation de nos frettes d'assemblage double disque RLK 603 S.

Transmission simultanée du couple et de la force axiale

Les couples M indiqués dans les tableaux sont appliqués avec des forces axiales $F = 0 \text{ kN}$; réciproquement les forces axiales F indiquées sont appliquées pour des couples $M = 0 \text{ Nm}$. Si le couple et la force axiale doivent être transmis simultanément le couple transmissible M et la force axiale transmissible F sont réduits. Veuillez consulter les informations techniques de la page 31.

Exemple de commande

Frette d'assemblage RLK 603 S pour arbre creux de diamètre extérieur $d = 95 \text{ mm}$:

- RLK 603 S-95 x 170
Référence 4200-095301-C00000

construction à double disque
couple transmissible très élevé

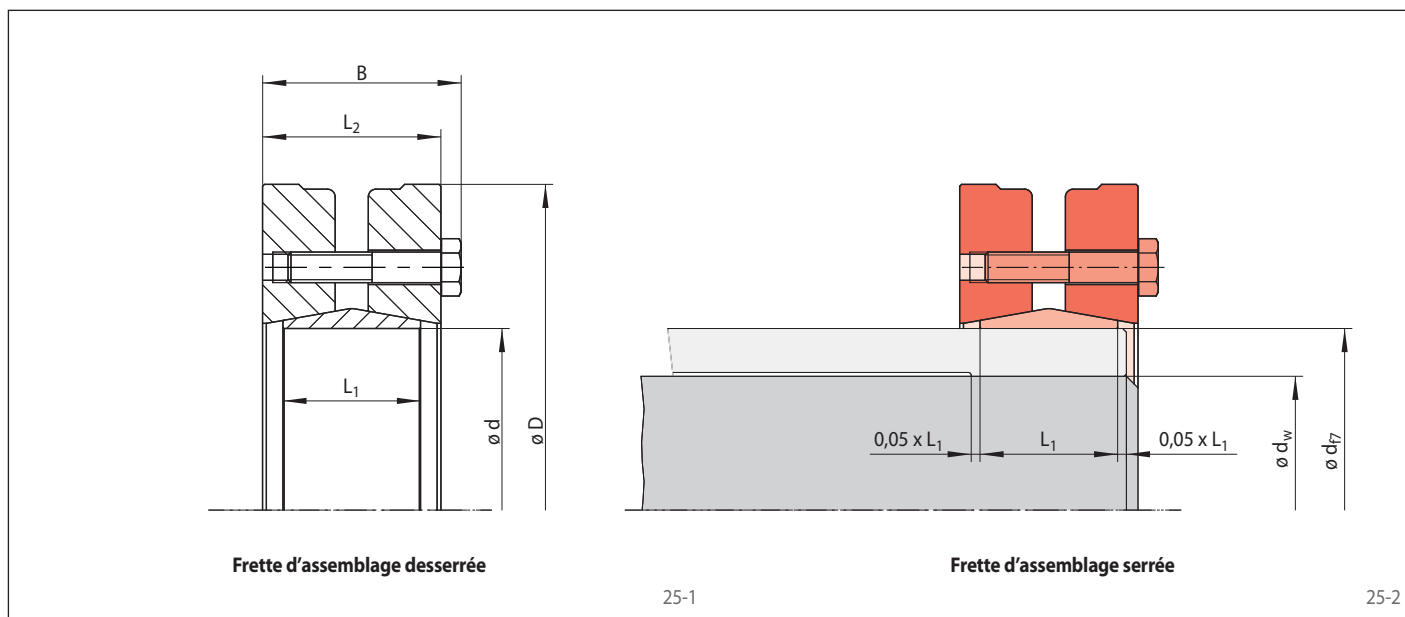

Dimensions						Données techniques							Référence
Taille d mm	D mm	B mm	L ₁ mm	L ₂ mm	d _w * mm	Couple ou force axiale transmissible		Vis de serrage				Poids kg	
						M Nm	F kN	Couple de serrage M ₅ Nm	Nombre	Taille	Longueur mm		
14	37	15	9	12	10	18	4,0	2,4	3	M 4	10	0,1	4200-014301-C00000
						37	7,0						
						59	10,5						
16	41	18,5	12	15	12	15	4	4	M 5	12	0,1	4200-016301-C00000	
					13	18							
					14	20							
					14	90							16
18	44	18,5	12	15	15	18	4	4	M 5	12	0,2	4200-018301-C00000	
					16	20							
					15	110							18
20	46	21	12	17,5	16	22	4	5	M 5	16	0,2	4200-020301-C00000	
					17	24							
					16	200							31
21	50	22,5	16	19	17	34	5	6	M 5	16	0,2	4200-021301-C00000	
					18	37							
					18	240							27
24	50	23	16	19	19	28	5	6	M 5	16	0,2	4200-024301-C00000	
					20	31							
					24	340							33
30	52	27	16	23	25	42	5	7	M 5	20	0,2	4200-030301-C00000	
					26	46							
					22	350							32
30	60	26	19	22	24	38	5	7	M 5	20	0,4	4200-030301-C00001	
					25	40							
					25	600							53
36	72	30	22	26	28	58	12	6	M 6	25	0,5	4200-036301-C00000	
					30	61							
					25	790							52
38	72	30	22	26	28	52	12	6	M 6	25	0,6	4200-038301-C00000	
					30	59							
					27	495							46
40	72	30	22	26	30	61	12	6	M 6	25	0,46	4200-040301-C00000	
					32	70							
					30	840							56
44	80	30	22	26	32	59	12	7	M 6	25	0,7	4200-044301-C00000	
					35	70							
					35	1050							59
48	80	30	22	26	38	68	12	7	M 6	25	0,7	4200-048301-C00000	
					40	75							
					35	1350							75
50	90	32	22	28	38	85	12	9	M 6	25	1,0	4200-050301-C00000	
					40	93							
					42	1300							78
55	100	35	25	31	45	87	12	12	M 6	25	1,1	4200-055301-C00000	
					48	96							
					45	2500							111
62	110	35	25	31	50	130	12	12	M 6	25	1,6	4200-062301-C00000	
					55	145							
					50	3250							130

* Les diamètres d'arbre d_w listés dans le tableau sont des exemples sélectionnés. Pour d'autres diamètres d_w consulter les informations techniques page 31.

construction à double disque
couple transmissible très élevé

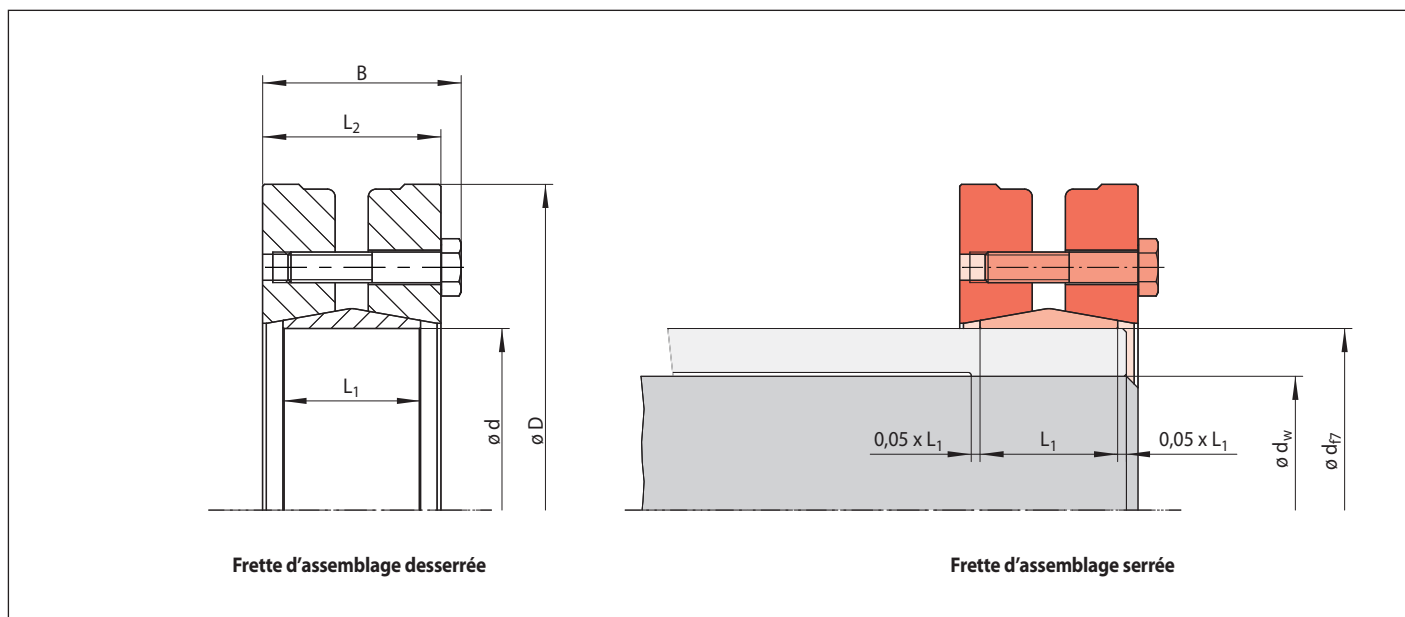

Dimensions						Données techniques							Référence
Taille d mm	D mm	B mm	L ₁ mm	L ₂ mm	d _w * mm	Couple ou force axiale transmissible		Vis de serrage				Poids kg	
						M Nm	F kN	Couple de serrage M ₅ Nm	Nombre	Taille	Longueur mm		
68	115	35,0	25	31	50	2 270	91	12	10	M 6	25	1,4	4200-068301-C00000
					55	3 210	117						
					60	3 610	120						
75	138	38,3	26	33	55	2 650	121	30	7	M 8	30	2,3	4200-075301-C00000
					60	3 300	139						
					65	4 050	158						
80	145	38,3	25	33	60	3 200	126	30	7	M 8	30	2,5	4200-080301-C00000
					65	3 900	143						
					70	4 600	160						
85	155	46,3	33	41	60	5 990	200	30	11	M 8	35	4,2	4200-085301-C00000
					65	7 290	224						
					70	9 130	261						
90	155	44,3	30	39	65	4 800	174	30	10	M 8	35	3,3	4200-090301-C00000
					70	6 050	195						
					75	7 300	215						
95	170	52,3	36	47	65	7 600	235	30	12	M 8	40	5,8	4200-095301-C00000
					70	9 400	270						
					75	11 400	304						
100	170	52,3	36	47	70	6 950	202	30	12	M 8	40	4,4	4200-100301-C00000
					75	7 600	223						
					80	9 100	245						
110	185	62	45	56	75	8 150	259	59	10	M 10	45	6,3	4200-110301-C00000
					80	10 100	285						
					85	12 200	296						
115	185	62	45	56	80	11 800	295	59	10	M 10	45	7,2	4200-115301-C00000
					85	13 600	320						
					90	15 700	349						
120	215	60	44	54	80	13 000	325	59	12	M 10	45	9,0	4200-120301-C00000
					85	15 600	367						
					90	18 300	407						
125	215	60	44	54	85	11 050	300	59	12	M 10	45	8,7	4200-125301-C00000
					90	13 100	327						
					95	15 150	355						
130	215	60	44	54	90	15 700	349	59	12	M 10	45	8,3	4200-130301-C00000
					95	18 300	385						
					100	21 200	424						
135	212	85	63	77	95	25 200	531	100	12	M 12	60	13,0	4200-135301-C00000
					100	29 000	580						
					105	33 100	630						
140	230	68	46	60	95	15 100	365	100	10	M 12	50	10,7	4200-140301-C00001
					100	17 550	395						
					105	20 000	424						
140	304	106	84	96	95	44 300	933	250	12	M 16	70	43,0	4200-140301-C00000
					105	56 700	1 080						
					110	63 600	1 156						
155	265	72	50	64	105	25 500	486	100	12	M 12	70	16,0	4200-155301-C00001
					110	29 200	531						
					115	33 100	576						

* Les diamètres d'arbre d_w listés dans le tableau sont des exemples sélectionnés. Pour d'autres diamètres d_w consulter les informations techniques page 31.

construction à double disque
couple transmissible très élevé

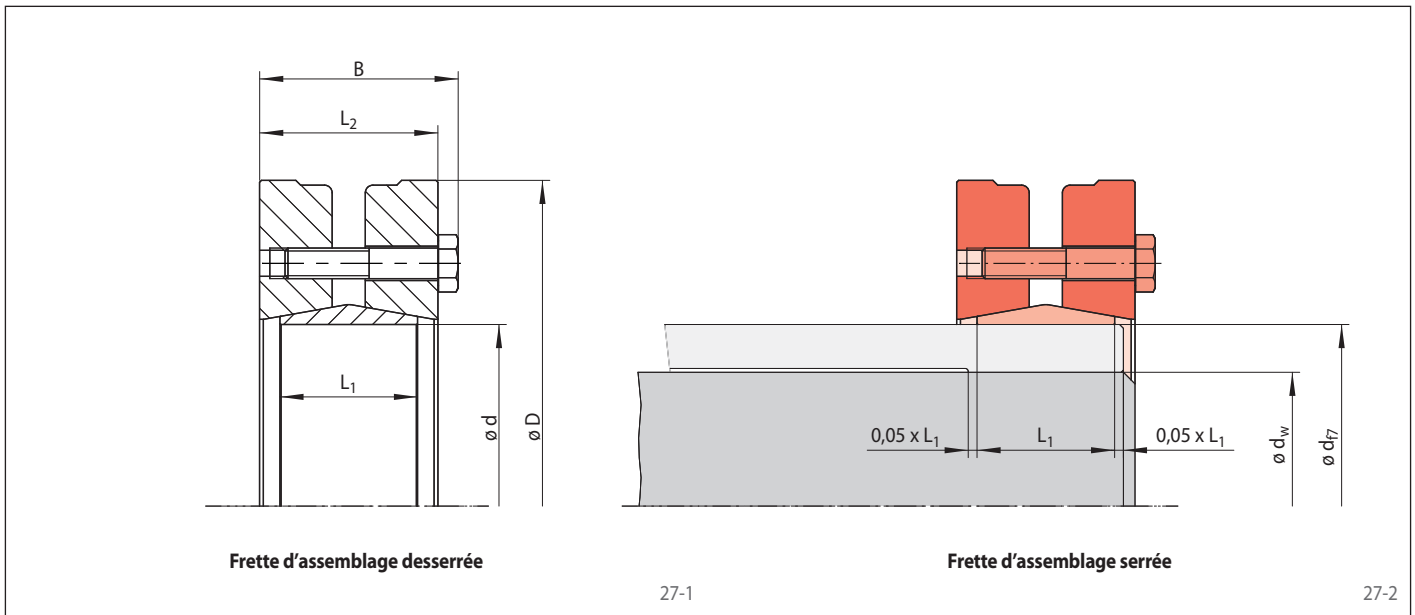

Dimensions						Données techniques							Référence
Taille d mm	D mm	B mm	L ₁ mm	L ₂ mm	d _w * mm	Couple ou force axiale transmissible		Vis de serrage				Poids kg	
						M Nm	F kN	Couple de serrage M ₅ Nm	Nombre	Taille	Longueur mm		
155	263	92	68	84	115	42 700	743	100	15	M 12	70	23,0	4200-155301-C00000
					120	47 700	795						
					125	52 900	846						
160	290	81	56	71	110	33 600	611	250	8	M 16	60	22,4	4200-160301-C00000
					115	37 900	659						
					120	42 400	707						
165	290	81	56	71	115	34 500	600	250	8	M 16	60	21,7	4200-165301-C00000
					120	39 000	650						
					125	43 300	693						
170	290	81	56	71	120	39 100	652	250	8	M 16	60	21,2	4200-170301-C00000
					125	42 700	683						
					130	47 300	728						
175	300	124	98	114	120	86 700	1 387	250	15	M 16	90	42,0	4200-175301-C00000
					125	95 600	1 471						
					130	104 900	1 554						
190	350	130	98	117	135	110 900	1 643	470	12	M 20	90	62,0	4200-190301-C00000
					145	132 600	1 829						
					155	156 100	2 014						

* Les diamètres d'arbre d_w listés dans le tableau sont des exemples sélectionnés. Pour d'autres diamètres d_w consulter les informations techniques page 31.