



Caractéristiques

	Code
Bloqueur linéaire	K
Standard	E
Les tailles 32, 37, 42, 47, 57, 70, 90, 105, 140 ou 160 sont disponibles	032 à 160
Serrage par ressort	F
Desserrage hydraulique	H
Pas d'ajustement pour usure	K
Pour diamètres de piston de 12 mm à 115 mm	012 à 115

Exemple de commande

Bloqueur linéaire KE 037 FHK avec diamètre de tige de piston de 16 mm:

KE 037 FHK - 016

Description

Le bloqueur linéaire KE ... FHK bloque et maintient la tige des vérins hydrauliques avec un effort déterminé dans les deux sens de mouve-

ment. La force de serrage est générée par des rondelles ressorts intégrées. Le bloqueur linéaire est desserré par pression hydraulique.

Il peut être fixé par l'utilisateur sur des vérins ou d'autres éléments de machines à l'aide d'un flasque de liaison.

Fonctionnement

Durant la phase de travail du vérin hydraulique, la pression est exercée à l'intérieur du bloqueur linéaire. Sous cette pression, les rondelles ressorts sont comprimées par le piston. Dans cette position, les rondelles de serrage sont libérées de l'effort axial et permettent ainsi à la tige du piston de se déplacer librement.

Lorsque la pression dans le bloqueur linéaire est retombée, la force des ressorts s'exerce pleinement sur le piston et donc également sur le bloc de rondelles. Les rondelles de serrage transforment alors la pression axiale des ressorts en une force radiale, appliquée sur la douille fendue de blocage, et équivalente au moins à cinq fois la

pression axiale. La douille de blocage transmet la force de serrage radiale à la tige de piston, verrouillant ainsi fermement la tige de piston dans sa position.

Chaque fois que la pression chute, même si cela n'est pas prévu, le bloqueur linéaire assure un blocage immédiat.

Application

Les bloqueurs linéaires sécurisent les tiges de piston avec précision contre des mouvements axiaux involontaires.

Par exemple, dans les machines où des vérins ou des moteurs linéaires permettent d'atteindre progressivement une position déterminée, avec le bloqueur linéaire, cette position sera maintenue mécaniquement avec précision.

La précision du bloqueur linéaire de sécurité est indépendante de la valeur et de la direction de la force exercée sur la tige de piston jusqu'à la

force de maintien maximale indiquée. Aucun mouvement de la tige de piston n'est nécessaire pour que la force de maintien s'exerce ; Au contraire, la force de maintien est immédiatement opérationnelle et ne dépend pas de forces extérieures. S'il est nécessaire de bloquer le mouvement de la tige du piston, le bloqueur de tige, lorsque la pression baisse, générera immédiatement une force de friction constante, quelle que soit la durée. Cependant, le ralentissement de la tige de piston est préférable et protège les composants de l'installation en décélération.

Caractéristiques

- Pour serrage en continu d'une tige de piston
- Serrage par ressort, desserrage hydraulique
- Effort de maintien dans les deux sens de mouvement
- Aucun effort d'appui sur la tige de piston pour le déblocage

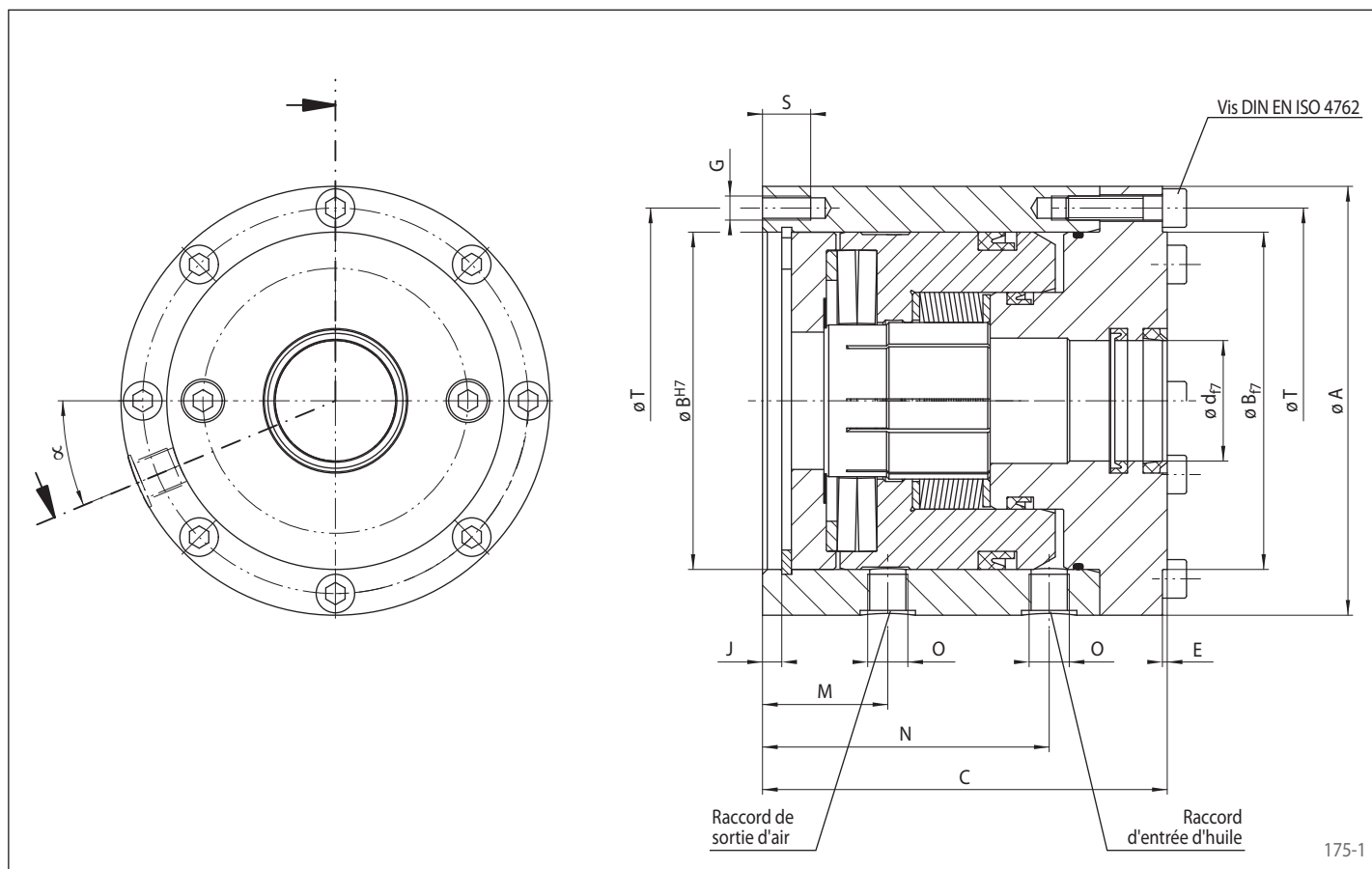

Taille	Tige de piston- ø d ¹⁾	Force de blocage F _H ²⁾	A	B	C	E	G	J	M	N	O	S	T	X ³⁾	Pression de desserrage requis bar	Pression max. permise bar	Volume d'huile par cycle cm ³	α	Poids
	mm	N	mm	mm	mm	mm		mm	mm	mm	mm	mm	mm		bar	bar	cm ³	Degré	kg
32	12	2500	72	48	76	2	M 5	5	26	54	R1/8"	9	60	4	57	120	1	22,5	2,1
37	14	5000	85	60	88	2	M 6	6	31	64	R1/8"	11	72	4	68	120	2	22,5	3,4
	16																		
42	20	8000	100	68	100	2	M 6	6	34	72	R1/8"	11	85	4	82	120	2	22,5	5,3
	22																		
47	25	12500	110	80	115	2	M 6	7	42	85	R1/8"	15	92	6	84	120	3	22,5	7,3
	28																		
57	(30)	19000	130	95	130	2	M 8	7	48	96	R1/4"	16	112	6	88	120	5	22,5	11,5
	32																		
	34																		
70	40	30000	150	116	148	3	M 8	4	52	108	R1/4"	16	132	8	102	120	6	22,5	17,2
	45																		
	50																		
90	(55)	48000	178	140	168	3	M 10	8	52	119	R3/8"	20	160	8	108	160	13	22,5	27,2
	60																		
	63																		
105	(70)	68000	210	168	185	3	M 12	10	60	133	R3/8"	22	190	8	122	160	17	22,5	41,2
	80																		
140	(85)	120000	273	220	230	3	M 14	12	75	172	R3/8"	25	250	12	115	160	39	15	86,9
	90																		
160	100	200000	330	270	270	5	M 18	16	90	200	R3/8"	38	300	12	110	160	64	15	148,2
	110																		
	(115)																		

¹⁾ Utiliser de préférence les diamètres imprimés en gras. La série des diamètres sans () correspond à la norme DIN 24334.

²⁾ Veuillez noter les recommandations de la page 179.

³⁾ Nombre de taraudages G ou vis DIN EN ISO 4762 sur le diamètre T