



## MULTI MONT SELLA - HighSpeed

Elastische Klauenkupplung

[www.reich-kupplungen.com](http://www.reich-kupplungen.com)



SIMPLY **POWERFUL.**





## D2C – Designed to Customer

Der Leitgedanke Designed to Customer beschreibt das Erfolgsrezept von REICH. Neben den Katalogprodukten erhalten unsere Kunden auf ihre Anforderungen hin entwickelte Kupplungen. Dabei greifen die Konstruktionen weitgehend auf modulare Bauteile zurück, um so effektive und effiziente Kundenlösungen anzubieten. Die spezielle Form der engen Zusammenarbeit mit unseren Partnern reicht von der Beratung, Entwicklung, Auslegung, Fertigung, Integration in bestehende Umgebungen bis hin zu kundenspezifischen Produktions- und Logistikkonzepten, sowie After-Sales-Service – und das weltweit. Dieses kundenorientierte Konzept gilt sowohl für Serienprodukte als auch für Entwicklungen in kleinen Losgrößen.

Zur Unternehmensphilosophie von REICH gehören maßgeblich die Faktoren Kundenzufriedenheit, Flexibilität, Qualität, Lieferfähigkeit und Anpassungsfähigkeit auf die Bedürfnisse unserer Kunden.

REICH liefert Ihnen nicht nur eine Kupplung, sondern eine Lösung:  
Designed to Customer – und das SIMPLY **POWERFUL**.



# MULTI MONT SELLA - HighSpeed

Inhaltsverzeichnis

## Erläuterung zur Kupplung

**04** Allgemeine technische Beschreibung

---

**05** Vorteile

---

**06** Allgemeine technische Daten

---

**06** Elastische Kupplungselemente

## Maßtabellen

**07** Bauform MMS-HS

# MULTI MONT SELLA - HighSpeed

## Allgemeine technische Beschreibung

### MULTI MONT SELLA - HighSpeed

#### Elastische Klauenkupplung

Die drehelastischen MULTI MONT SELLA-Kupplungen (Kurzform: MMS) werden seit 1958 serienmäßig gebaut. Diese seit langem bewährten steckbaren Klauenkupplungen wurden ständig der technischen Entwicklung angepasst.

Konsequent dem Grundsatz folgend das Beste für den Kunden, D2C - Designed to Customer, hat REICH eine elastische Kupplungsbauf orm MULTI MONT SELLA - HighSpeed (Kurzform: MMS-HS) entwickelt.

Heutige Antriebslösungen wie z.B. Industrie- und Fahrzeuggetriebe sowie E-Mobilität verdanken ihre enorme Leistungsfähigkeit und Lebensdauer in besonderem Maße Prüfständen auf denen vor dem Serieneinsatz entwickelt und getestet wird.

Prüfstände für Antriebe stellen extrem hohe Anforderungen an die eingesetzten Komponenten. Von ihrer Zuverlässigkeit und Leistungsfähigkeit hängt die Funktion des Prüfstands ab. Besonders stolz ist REICH auf die Weiterentwicklung seiner bewährten Klauenkupplung MULTI MONT SELLA zum HighSpeed Produkt.

Modernste Entwicklungs- und Berechnungstools, wie z.B. eine FEM-optimierte Konstruktion, und die Erprobung auf eigenen Prüfständen wie auch im Feld kamen bei der Entwicklung zum Einsatz.

Das vielfältige MULTI MONT SELLA-Kupplungsprogramm umfasst zahlreiche Bauformen, sodass für nahezu alle Antriebsfälle eine passende Kupplung zur Verfügung steht.

Die Kupplung verfügt über eine separat angeschraubte Haltekappe, die die Gummielemente am Umfang umschließt. Ihre Verschraubung ist nicht an der Drehmomentübertragung beteiligt. Das Lösen und Zurückziehen dieser Haltekappe ermöglicht den einfachen radialen Elementwechsel ohne Notwendigkeit gekoppelte Maschinenteile axial zu verschieben.



## MULTI MONT SELLA – HighSpeed

Nenn Drehmomente von 630 Nm bis 3000 Nm

## MULTI MONT SELLA - HighSpeed

### Vorteile

#### Die wichtigsten Eigenschaften und Vorteile der MULTI MONT SELLA – HighSpeed-Klauenkupplung:

- Hohe Drehzahlen
- Wartungsfrei
- Dämpft Stöße und Schwingungen
- Gleicht Axial-, Radial- und Winkelverlagerungen aus
- Leicht zu montieren und auszurichten
- Einfacher radialer Elementwechsel durch Zurückschieben der Halteklappe
- Arbeitet durchschlagsicher und ist hoch überlastbar
- Hochfestes Aluminium
- Geringes Gewicht
- Kann fast jeder Einbausituation angepasst werden



# MULTI MONT SELLA - HighSpeed

## Allgemeine technische Daten



### Standardbauform

Kupplungsgröße	Nenn-drehmoment $T_{KN}$ [Nm]	Maximal-drehmoment $T_{Kmax}$ [Nm]	Dynamische Drehfedersteifigkeit $C_{T\ dyn}$ $10^3\ Nm/rad$				Rel. Dämpfung $\psi$ -	Maximale Drehzahl $n_{max}$ [min <sup>-1</sup> ]
			0,25 $T_{KN}$	0,5 $T_{KN}$	0,75 $T_{KN}$	1,0 $T_{KN}$		
MMS - HS 63	630	800	7	10	25	60	1,0	20000
MMS - HS 100	1250	1500	15	25	55	120	1,0	16000
MMS - HS 160	2000	3000	25	35	90	190	1,0	10000
MMS - HS 250	3000	4000	35	55	130	280	1,0	8000

**i** Technische Daten für Standard Elementausführung SN

### Elastische Kupplungselemente

Werkstoffbezeichnung	Kurzbezeichnung	Zulässiger Temperaturbereich		Merkmal
			kurzzeitig	
Natur-/Synthesekautschuk Härtebereich: 75 - 80° Shore A	SN	-40 °C bis 80 °C	90 °C	sehr gute Abriebbeständigkeit

**i** Allgemeine technische Daten der MULTI MONT SELLA-Kupplungen mit Elementen aus NBR auf Anfrage. Auf Wunsch sind auch andere Gummwerkstoffe und andere Shorehärten lieferbar.

### Auswuchten

Die MULTI MONT SELLA - HighSpeed Kupplungen sind standardmäßig mit einer Wuchtgüte von G 2,5 / 4000 min<sup>-1</sup> gemäß DIN ISO 21940 gewuchtet. Bei auftretenden Schwingungen empfehlen wir eine Betriebswuchtung durchzuführen.

### Allgemeiner technischer Hinweis

Die angegebenen technischen Daten beziehen sich nur auf die eigentlichen Kupplungen bzw. auf die entsprechenden Kupplungselemente. Es liegt in der Verantwortung der Anwender sicherzustellen, dass keinerlei Bauteile unzulässig beansprucht werden. Insbesondere sind vorhandene Anschlüsse, wie z.B. Schraubverbindungen, hinsichtlich der zu übertragenden Momente zu überprüfen. Gegebenenfalls sind weitere Maßnahmen, wie zum Beispiel zusätzliche Verstärkung durch Stifte, notwendig. Es liegt in der Verantwortung der Anwender für die ausreichende Dimensionierung der Wellen- und Passfederverbindung und/oder

der sonstigen Verbindungen, z.B. Spann- und Klemmverbindungen, zu sorgen. Alle Bauteile, die rosten können, sind im Standard korrosionsgeschützt.

REICH hat ein sehr umfangreiches Programm an Kupplungen, aus dem für fast alle Antriebe die geeigneten Kupplungen bzw. Kupplungssysteme gewählt werden können. Weiterhin können kundenspezifische Lösungen entwickelt und auch in Kleinserien bzw. als Prototypen gefertigt werden. Daneben existieren verschiedene Berechnungsprogramme, mit denen alle notwendigen Auslegungen durchgeführt werden können.

# MULTI MONT SELLA - HighSpeed

Bauform MMS - HS

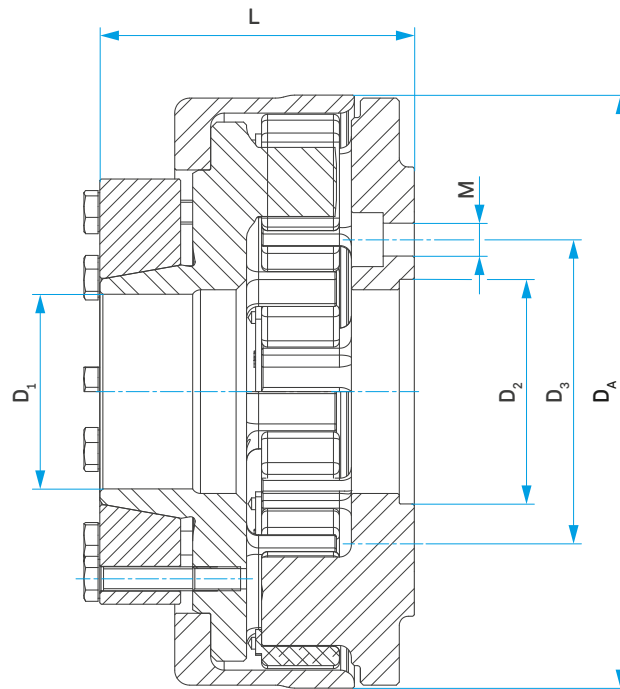

## Kupplungsdaten

Kupplungsgröße	D <sub>A</sub> [mm]	D <sub>1</sub> H7 [mm]	D <sub>2</sub> H7 [mm]	D <sub>3</sub> [mm]	M <sup>*)</sup>	L [mm]	Massen- trächtigkeit J <sub>total</sub> [kgm <sup>2</sup> ]	Gewicht m <sub>total</sub> [kg]
MMS - HS 63	176	65	75	101,5	M10	90	0,015	4,0
MMS - HS 100	196	65	75	101,5	M10	105	0,030	6,3
MMS - HS 160	230	90	140	196	M16	140	0,079	11,4
MMS - HS 250	257	90	140	196	M16	140	0,106	13,1

**i** Durch Verwendung von Zwischenflanschen sind verschiedene Anbaulösungen möglich

\*) Wahlweise mit Senkung oder Gewinde

## Bestellbeispiel

Kupplungsgröße	Elementausführung	Flanschausführung	Flanschanschluss	Länge
MMS - HS 100	.SN.	F1.	120.	90

**Kupplungsbezeichnung: MMS - HS 100 .SN. F1. 120. 90**



## MULTI MONT SELLA - HighSpeed



SIMPLY POWERFUL. 



### Branchenlösungen:

-  Stromerzeugung
-  Mobile Anwendungen
-  Prüfstände
-  Pumpen & Kompressoren
-  Industrie
-  Schiffs- & Hafentechnik

### Stammhaus:

Dipl.-Ing. Herwarth Reich GmbH  
Vierhausstraße 53 · 44807 Bochum  
 +49 234 959 16 - 0  
 [mail@reich-kupplungen.com](mailto:mail@reich-kupplungen.com)  
 [www.reich-kupplungen.com](http://www.reich-kupplungen.com)

### Schutzvermerk ISO 16016 beachten:

Weitergabe sowie Vervielfältigung dieses Dokuments, Verwertung und Mitteilung seines Inhalts sind verboten, soweit nicht ausdrücklich gestattet. Zuwiderhandlungen verpflichten zu Schadenersatz. Alle Rechte für den Fall der Patent-, Gebrauchsmuster- oder Geschmacksmustereintragung vorbehalten. © REICH - Dipl.- Ing. Herwarth Reich GmbH

### Ausgabe März 2020

Mit dem Erscheinen dieses MULTI MONT SELLA - HighSpeed-Kataloges verlieren vorhergehende MULTI MONT SELLA - HighSpeed-Unterlagen teilweise ihre Gültigkeit. Alle Maßangaben in Millimeter. Maß- und Konstruktionsänderungen vorbehalten. Texte und Abbildungen, Maß- und Leistungsangaben sind mit größter Sorgfalt zusammengestellt worden. Eine Gewähr für die Richtigkeit kann jedoch nicht übernommen werden, insbesondere wird nicht garantiert, dass Produkte in Technologie, Farbe, Form und Ausstattung mit den Abbildungen übereinstimmen oder die Produkte den Größenverhältnissen der Abbildungen entsprechen. Ebenso sind Änderungen aufgrund von Druckfehlern oder Irrtümer vorbehalten.